

ZUGTREPPEN

ARISTO, KOMBO, LUSSO, VERTICALE

JAP



JAP

DAS DETAIL ENTSCHIEDET



ZUGTREPPEN

04 ARISTO PP

08 KOMBO PP

12 LUSSO PP

16 LUSSO ZP

20 LUSSO

24 VERTICALE

28 TECHNISCHE PARAMETER

30 DARSTELLUNG DER PRAKTISCHEN NUTZUNG

31 ZUBEHÖR

DAS DETAIL ENTSCHIEDET

ZUGTREPPEN

Wir sind Spezialisten für die Fertigung von Bodentreppen zum Decken- und Wandeinbau, die sich durch modernes Design und zugleich durch einfache Handhabung auszeichnen.

Basis der Dachboden-Zugtreppen ist eine feste, stabile Konstruktion für einen bequemen und sicheren Aufstieg.

Unsere Bodentreppen erfüllen die strengen Vorschriften für feuerhemmende und wärmegeämmte Bodentreppen in Passivhäusern.



Diese Himmelsleitern sind von der Natur erschaffen. Andere werden von uns bei JAP hergestellt. Und da wir Menschen ein Produkt der Natur sind, stellt sich die philosophische Frage:

Ist ein von der Natur erschaffenes Werk perfekt?

Und wenn ein Werk der Natur ein weiteres Werk erschafft, ist dieses dann ebenfalls perfekt? Die Antwort wissen wir nicht, aber wir streben in jedem Fall nach Vollkommenheit.



ARISTO PP Brandschutz-Zugtreppen

Für Passivhäuser



Die Brandschutz-Zugterasse ARISTO PP erfüllt die strengen Anforderungen an Niedrigenergie- und Passivhäuser. Treppe mit Blech-Sandwich-Klappe zum Einbau in die Decke. Das Innere der Klappe besteht aus einer Wärmedämmung mit Brandschutzisolation. Die Fuge zwischen Klappe und Rahmen ist mit einem feuerhemmenden Schaumband abgedichtet. An der Rahmenkonstruktion ist eine mit der Klappe verbundene faltbare Leiter befestigt. Der gesamte Treppenbereich ist von oben mit einer wärmedämmten Klappe verschlossen. Beide Klappen sind in der Standardausführung mit einem Hebelmechanismus für synchrones Öffnen versehen.

Die untere Klappe ist auf der Sichtseite weiß lackiert und mit einer Schutzfolie versehen, die Holzteile der oberen Klappe sind mit einer Fungizidlösung behandelt, das verwendete Sperrholz ist wasserfest.

Der Feuerwiderstand wurde von Pavus a.s. im Brandschutz-Prüflabor Veselí nad Lužnicí geprüft. Das Produkt wurde vom Bauingenieurzentrum CSI Prag, Außenstelle Zlín, zertifiziert. Die Wärme- und Luftdurchlässigkeit wurde von der ift Rosenheim GmbH, Rosenheim, Deutschland, geprüft.



ARISTO PP

Brandschutz-Zugtreppen

Alle Maße sind in mm angegeben.

Maximale Deckenstärke: **490**.

Sondermaße **491–600** mit seitlicher Öffnung erhältlich.

Feuerwiderstand: EI₁ 45 / EI₂ 45 / EW 45.

Wärmedurchgangskoeffizient: U = 0,66 W/(m²K).

Luftdurchlässigkeitsklasse: 4.

Rohbau- öffnung (d × s)	A	B	H	R
1200 × 600	2400–2600	260	1215	1520
1200 × 700	2400–2600	360	1215	1520
1300 × 700	2400–2800	360	1310	1650
1400 × 700	2400–3100	360	1405	1770

In der Tabelle ist das Maß **C** bei unterschiedlicher Höhe

A angegeben

A	C
3100	1250
3000	1220
2900	1190
2800	1160
2700	1120
2600	1090
2500	1060
2400	1030

A – Höhe Fußboden bis Decke

B – Trittstufenbreite

C – Abstand von der Auflagestelle der
ausgezogenen Treppe auf dem Fußboden
bis zum Ende des Rahmens

F – Rahmenhöhe

G – Höhe des geschlossenen Systems

H – Höhe der geöffneten Klappe

I – Breite des Sichtkragens am Rahmen

R – maximaler Abstand der Zugtreppe vom
Rahmenende während des Ausziehens

s – Breite der Rohbauöffnung

d – Länge der Rohbauöffnung

D = d – 15

S = s – 20

F = 140

G = 515/615

I = 24

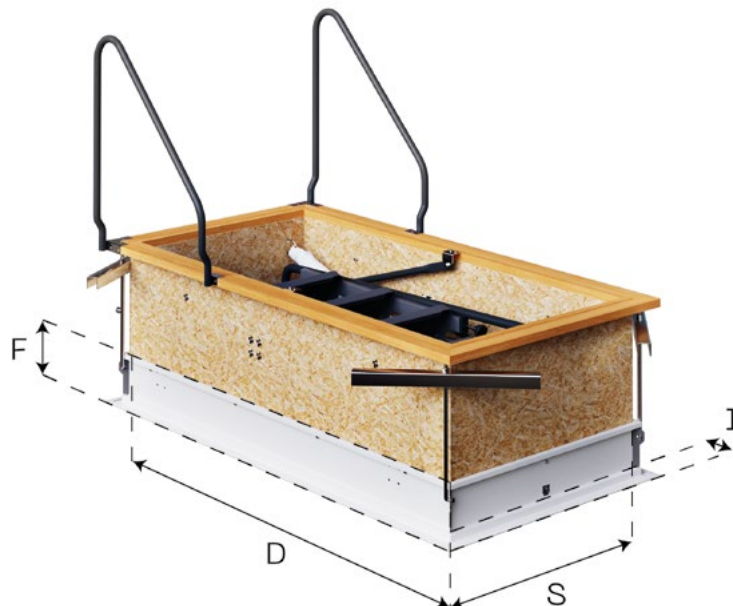

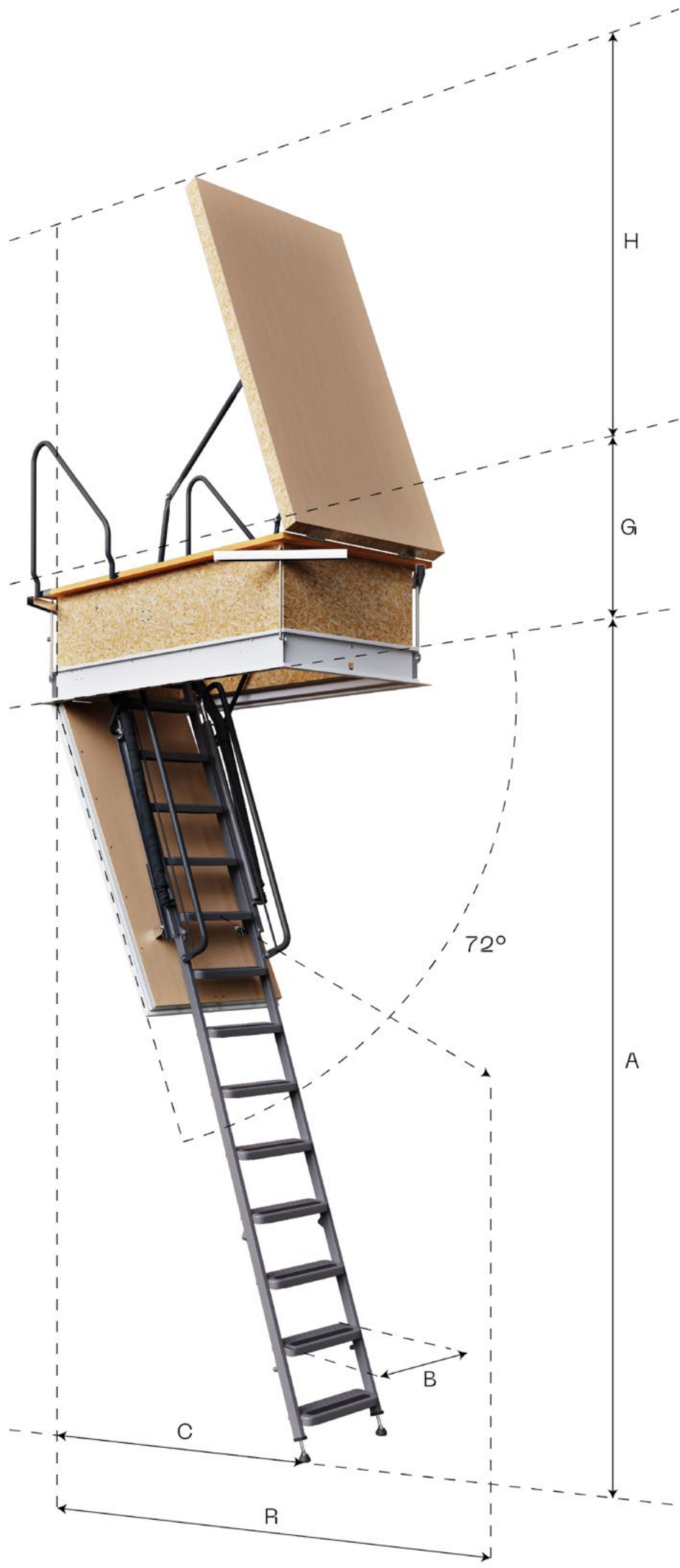

KOMBO PP Brandschutz-Zugtreppen

Für Passivhäuser



Die Brandschutz-Zugtreppe KOMBO PP erfüllt die strengen Anforderungen an Niedrigenergiehäuser. Treppe mit Blech-Sandwich-Klappe zum Einbau in die Decke. Das Innere der Klappe besteht aus einer Wärmedämmung mit Brandschutzisolierung. Die Fuge zwischen Klappe und Rahmen ist mit einem feuerhemmenden Schaumband abgedichtet. An der Rahmenkonstruktion ist eine mit der Klappe verbundene Scherentreppe befestigt. Der gesamte Treppenbereich ist von oben mit einer wärmegeämmten Klappe verschlossen.

Die untere Klappe ist auf der Sichtseite weiß lackiert und mit einer Schutzfolie versehen, die Holzteile der oberen Klappe sind mit einer Fungizidlösung behandelt, das verwendete Sperrholz ist wasserfest.

Der Feuerwiderstand wurde von Pavus a.s. im Brandschutz-Prüflabor Veselí nad Lužnicí geprüft. Das Produkt wurde vom Bauingenieurzentrum CSI Prag, Außenstelle Zlín, zertifiziert. Die Wärme- und Luftdurchlässigkeit wurde von der ift Rosenheim GmbH, Rosenheim, Deutschland, geprüft.



KOMBO PP

Brandschutz-Zugtreppen

Alle Maße sind in mm angegeben.

Maximale Deckenstärke: **405**.

Mögliche Sondermaße: **406–600**.

Feuerwiderstand: EI₁ 30 / EI₂ 30 / EW 30.

Wärmedurchgangskoeffizient: U = 0,71 W/(m²K).

Luftdurchlässigkeitsklasse: 4.

Rohbauöffnung (d × s)	A	B
1100 × 700	2200–3200	400
1000 × 700	2200–3200	400
900 × 700	2200–3200	400

In der Tabelle sind die Maße **C** und **R** bei unterschiedlicher Höhe **A** angegeben

A	C	R
3200	1584	1875
3100	1584	1875
3000	1584	1875
2900	1460	1730
2800	1460	1730
2700	1335	1585
2500	1335	1585
2300	1211	1440
2200	1211	1440

A – Höhe Fußboden bis Decke

B – Trittstufenbreite

C – Abstand von der Auflagestelle der ausgezogenen Treppe auf dem Fußboden bis zum Ende des Rahmens

F – Rahmenhöhe

G – Höhe des geschlossenen Systems

H – Höhe der geöffneten Klappe

I – Breite des Sichtkragens am Rahmen

R – maximaler Abstand der Zugtreppe vom Rahmenende während des Ausziehens

s – Breite der Rohbauöffnung

d – Länge der Rohbauöffnung

D = d - 20

S = s - 20

F = 140

G = 533

H = 695

I = 24

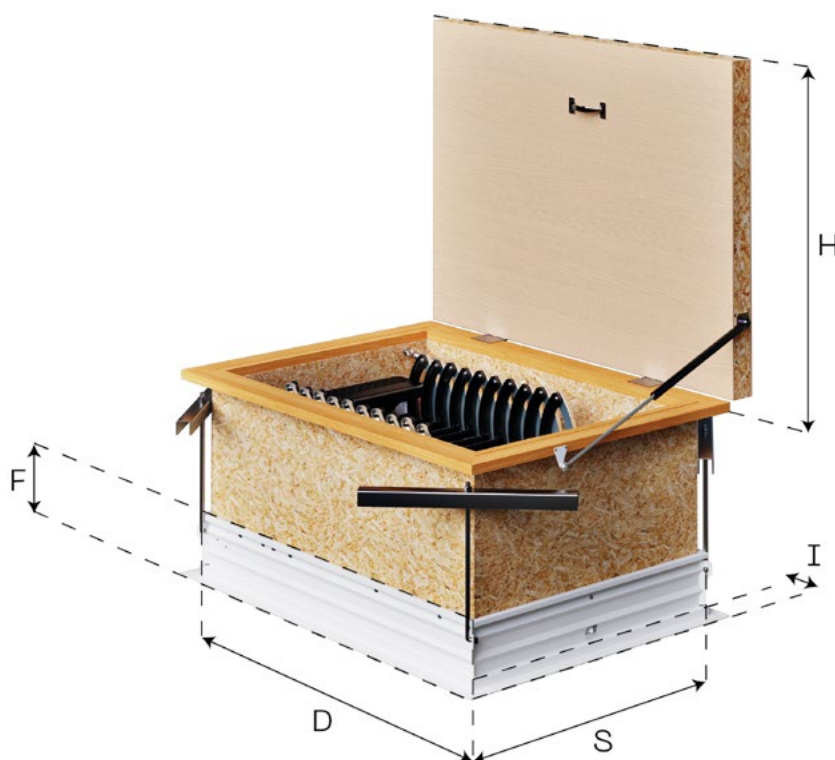

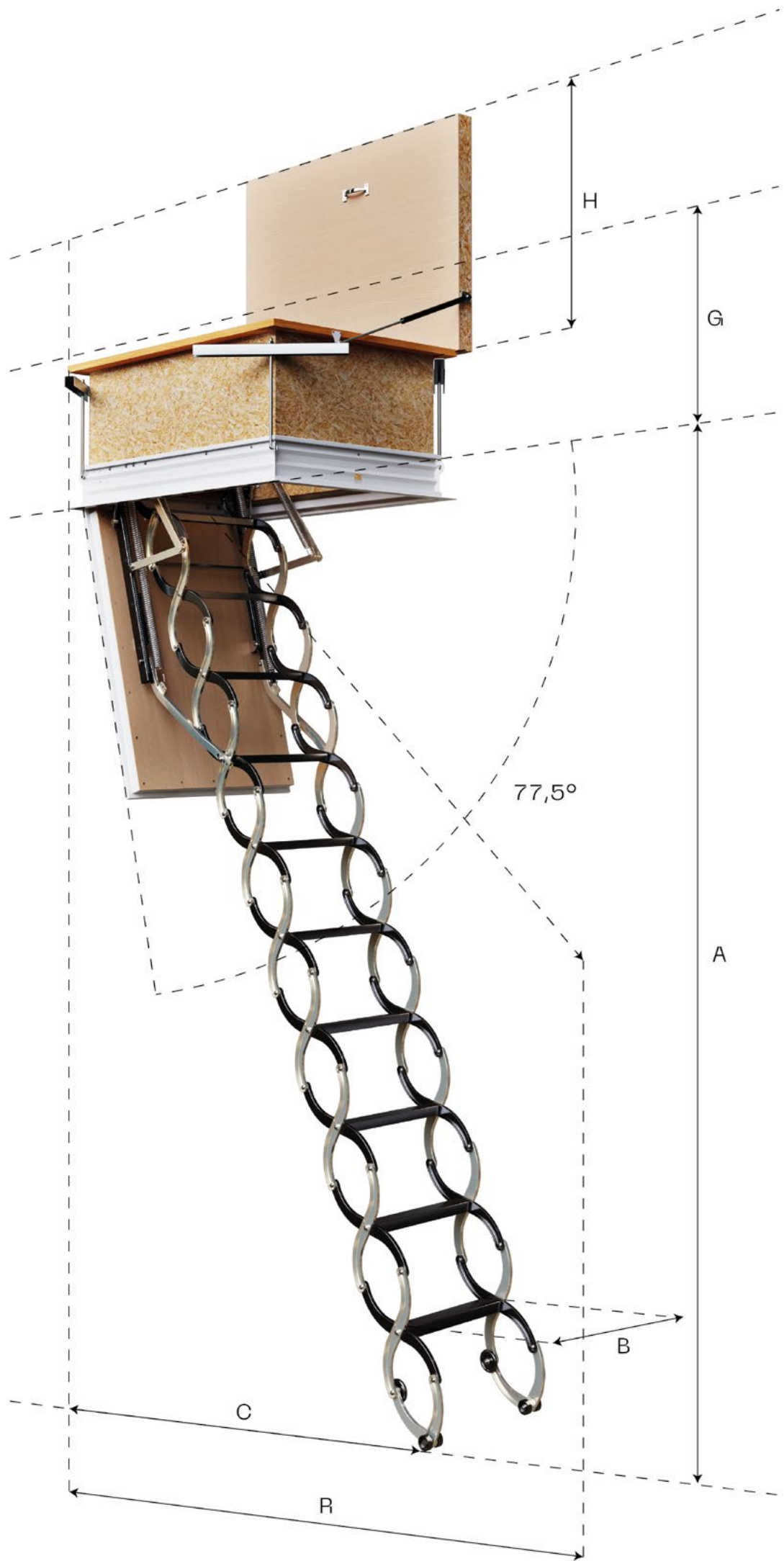

LUSSO PP Brandschutz-Zugtreppen

Treppe mit Blech-Sandwich-Klappe zum Einbau in die Decke



Das Innere der Klappe besteht aus einer Wärmedämmung mit Brandschutzisolierung. Das Klappenöffnungssystem ist ab einem Maß von $d \geq 1000$ mm mit einem Bremsmechanismus gegen ruckartiges Öffnen versehen.

SANDWICH-KLAPPE

Der mit dämmenden und feuerhemmenden Materialien gefüllte Holzrahmen ist mit verzinktem Blech verkleidet. Die Untersichtseite ist weiß lackiert und mit einer Schutzfolie versehen. Auf Wunsch kann auch nur die feuerhemmende Bodenluke ohne Zugtreppe geliefert werden.

Der Feuerwiderstand wurde von Pavus a.s. im Brandschutz-Prüflabor Veselí nad Lužnicí geprüft. Das Produkt wurde vom Bauingenieurzentrum CSI Prag, Außenstelle Zlín, zertifiziert.



LUSSO PP

Brandschutz-Zugtreppen

Alle Maße sind in mm angegeben.

Deckenstärke: **140-1000**.

Feuerwiderstand: EI₁ 20 / EI₂ 60 / EW 60.

Wärmedurchgangskoeffizient: U = 1,7 W/(m²K).

In der Tabelle sind die Maße **C** und **R** bei unterschiedlicher Höhe **A** angegeben

Rohbauöffnung (d × s)	A	B
700 × 500	2200-3200	300
800 × 500	2200-3200	300
900 × 500	2200-3200	300
1000 × 500	2200-3200	300
700 × 600	2200-3200	320
800 × 600	2200-3200	320
900 × 600	2200-3200	320
1000 × 600	2200-3200	320
1100 × 600	2200-3200	320
1200 × 600	2200-3200	320
800 × 700	2200-3200	400
900 × 700	2200-3200	400
1000 × 700	2200-3200	400
1100 × 700	2200-3200	400
1200 × 700	2200-3200	400

A	C	R
3200	1400	2100
3100	1300	2000
3000	1200	1850
2900	1300	1800
2800	1450	1750
2700	1650	1700
2600	1400	1650
2500	1350	1600
2400	1000	1650
2300	1250	1600
2200	1350	1550

A – Höhe Fußboden bis Decke

B – Trittstufenbreite

C – Abstand von der Auflagestelle der ausgezogenen Treppe auf dem Fußboden bis zum Ende des Rahmens

F – Rahmenhöhe

G – Höhe des geschlossenen Systems

I – Breite des Sichtkragens am Rahmen

R – maximaler Abstand der Zugtreppe vom Rahmenende während des Ausziehens

s – Breite der Rohbauöffnung

d – Länge der Rohbauöffnung

D = d - 15

S = s - 20

F = 140

G = 400

I = 35

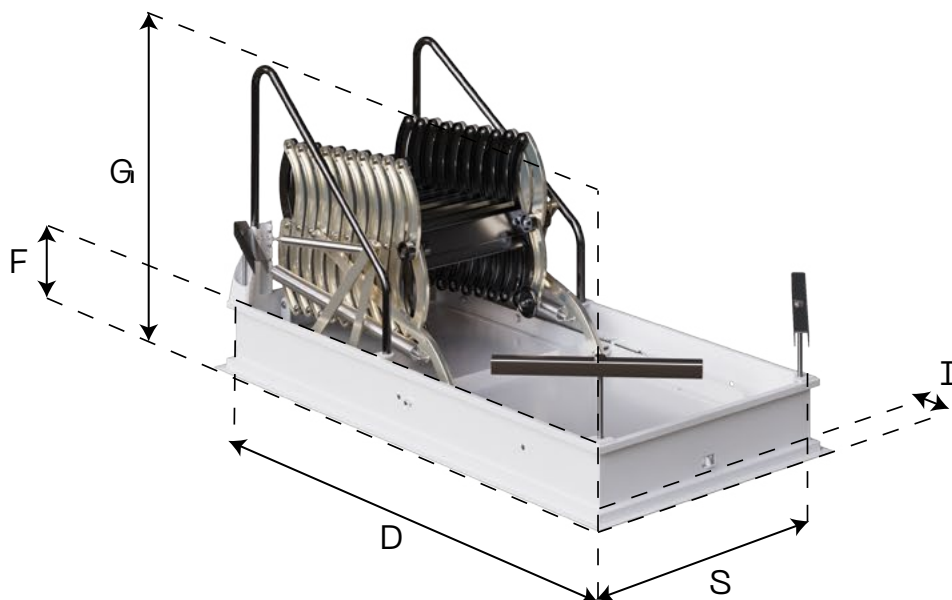

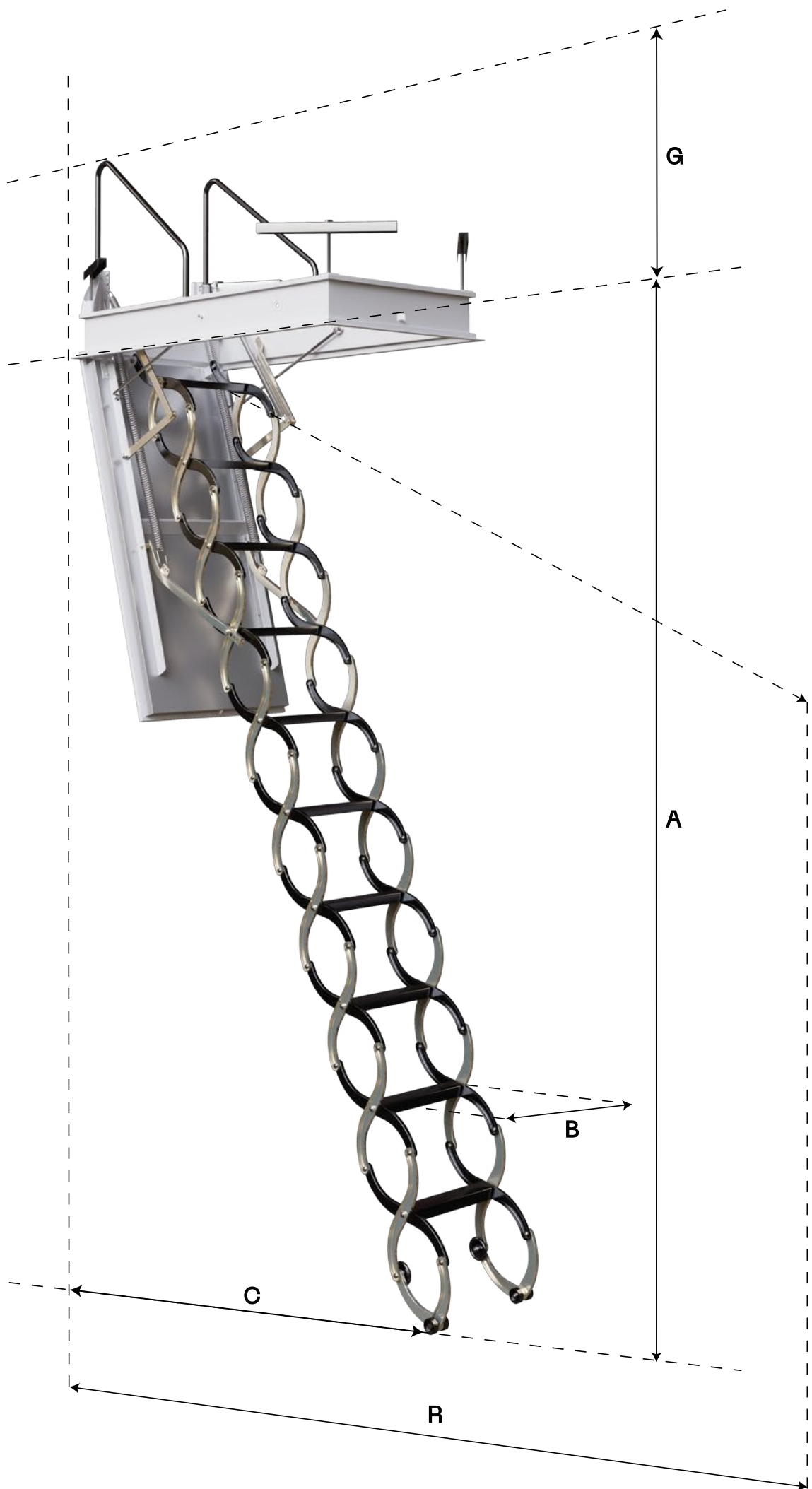

LUSSO ZP

Wärmege­däm­mte Zug­treppen

Treppe mit Blech-Sandwich-Klappe zum Einbau in die Decke



Im Inneren der Klappe befindet sich eine Wärmedämmung. Das Klappenöffnungssystem ist ab einem Maß von $d \geq 1000$ mm mit einem Bremsmechanismus gegen ruckartiges Öffnen versehen.

SANDWICH-KLAPPE

Der mit Dämmstoffen gefüllte Holzrahmen ist mit verzinktem Blech verkleidet. Die Untersichtseite ist weiß lackiert und mit einer Schutzfolie versehen. Auf Wunsch kann auch nur die wärmegeämmte Bodenluke ohne Zugtreppe geliefert werden.



LUSSO ZP

Wärmegedämmte Zugtreppen

Alle Maße sind in mm angegeben.

Deckenstärke: **140-1000**.

Wärmedurchgangskoeffizient: $U = 1,9 \text{ W}/(\text{m}^2\text{K})$.

In der Tabelle sind die Maße **C** und **R** bei unterschiedlicher Höhe **A** angegeben

Rohbauöffnung (d × s)	A	B
700 × 500	2200-3200	300
800 × 500	2200-3200	300
900 × 500	2200-3200	300
1000 × 500	2200-3200	300
700 × 600	2200-3200	320
800 × 600	2200-3200	320
900 × 600	2200-3200	320
1000 × 600	2200-3200	320
1100 × 600	2200-3200	320
1200 × 600	2200-3200	320
800 × 700	2200-3200	400
900 × 700	2200-3200	400
1000 × 700	2200-3200	400
1100 × 700	2200-3200	400
1200 × 700	2200-3200	400

A	C	R
3200	1400	2100
3100	1300	2000
3000	1200	1850
2900	1300	1800
2800	1450	1750
2700	1650	1700
2600	1400	1650
2500	1350	1600
2400	1000	1650
2300	1250	1600
2200	1350	1550

A – Höhe Fußboden bis Decke

B – Trittstufenbreite

C – Abstand von der Auflagestelle der ausgezogenen Treppe auf dem Fußboden bis zum Ende des Rahmens

F – Rahmenhöhe

G – Höhe des geschlossenen Systems

I – Breite des Sichtkragens am Rahmen

R – maximaler Abstand der Zugtreppe vom Rahmenende während des Ausziehens

s – Breite der Rohbauöffnung

d – Länge der Rohbauöffnung

D = d - 15

S = s - 20

G = 400

F = 140

I = 35

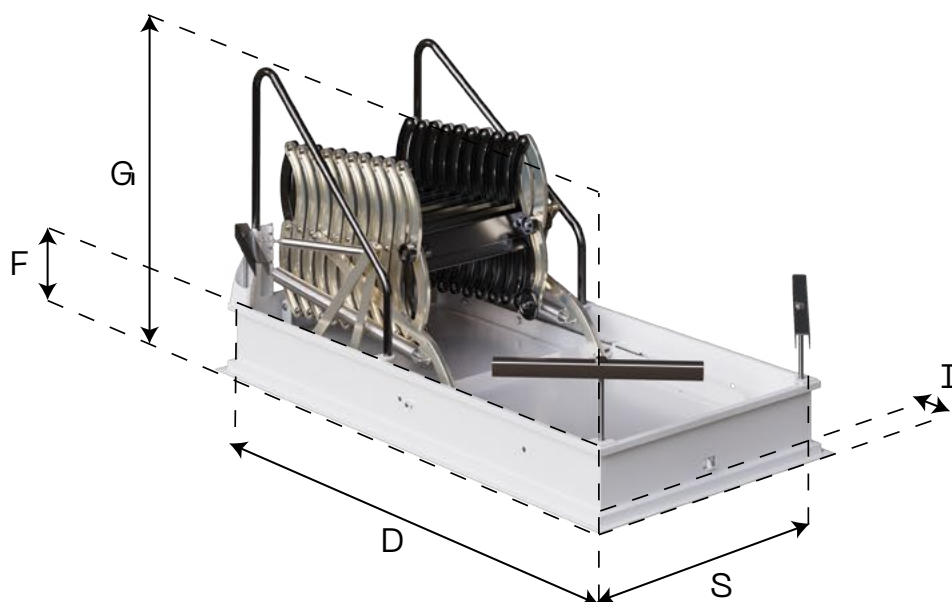

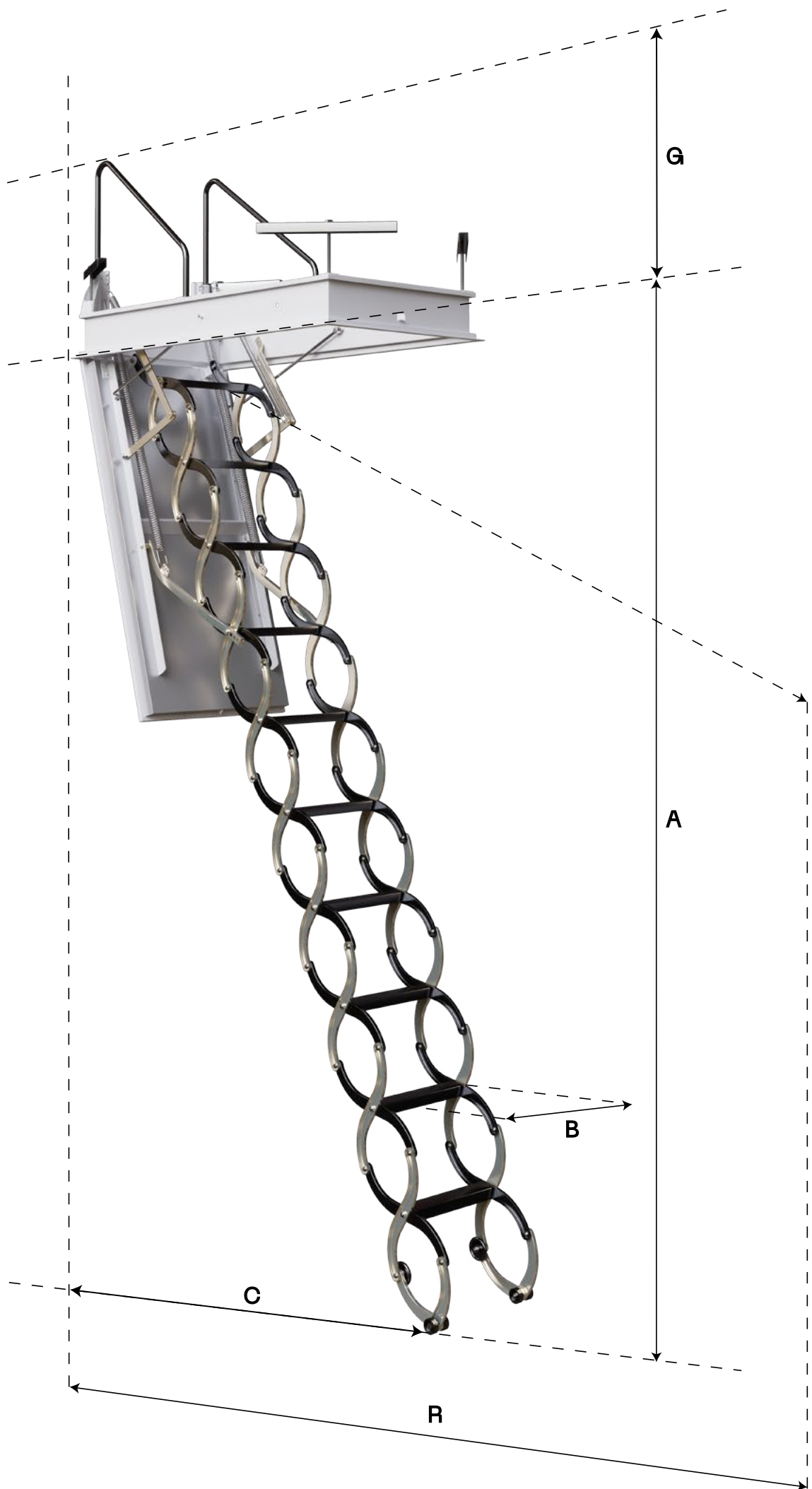

LUSSO

Zugtreppen

Treppe mit einfacher Spanplattenklappe zum Einbau in die Decke.





LUSSO

Zugtreppen

Alle Maße sind in mm angegeben.

Minimalmaß der Rohbauöffnung (d x s): **700 x 500**.

Maximalmaß der Rohbauöffnung (d x s): **1400 x 1000**.

Max. Deckenstärke: **1000**.

Der Rahmen (Durchgang) kann auch in Sondermaßen gefertigt werden. Die Klappe ist nicht separat erhältlich.

In der Tabelle sind die Maße **C** und **R** bei unterschiedlicher Höhe **A** angegeben

Rohbauöffnung (d x s)	A	B
700 x 500	2200-3200	300
800 x 500	2200-3200	300
900 x 500	2200-3200	300
1000 x 500	2200-3200	300
700 x 600	2200-3200	320
800 x 600	2200-3200	320
900 x 600	2200-3200	320
1000 x 600	2200-3200	320
1100 x 600	2200-3200	320
1200 x 600	2200-3200	320
800 x 700	2200-3200	400
900 x 700	2200-3200	400
1000 x 700	2200-3200	400
1100 x 700	2200-3200	400
1200 x 700	2200-3200	400

A	C	R
3200	1400	2100
3100	1300	2000
3000	1200	1850
2900	1300	1800
2800	1450	1750
2700	1650	1700
2600	1400	1650
2500	1350	1600
2400	1000	1650
2300	1250	1600
2200	1350	1550

A – Höhe Fußboden bis Decke

B – Trittstufenbreite

C – Abstand von der Auflagestelle der ausgezogenen Treppe auf dem Fußboden bis zum Ende des Rahmens

F – Rahmenhöhe

G – Höhe des geschlossenen Systems

I – Breite des Sichtkragens am Rahmen

R – maximaler Abstand der Zugtreppe vom Rahmenende während des Ausziehens

s – Breite der Rohbauöffnung

d – Länge der Rohbauöffnung

D = d - 15

S = s - 20

F = 140

G = 400

I = 35

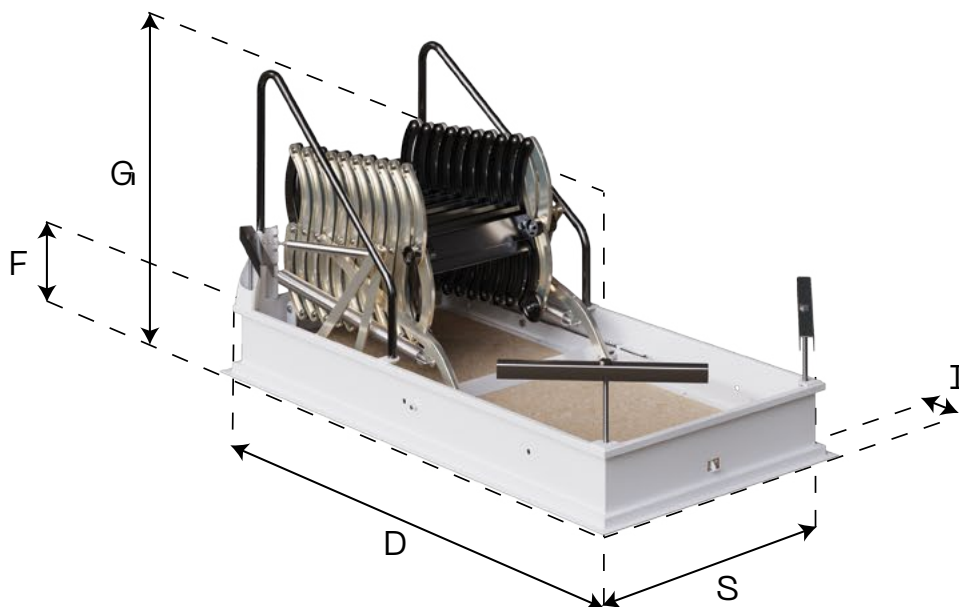

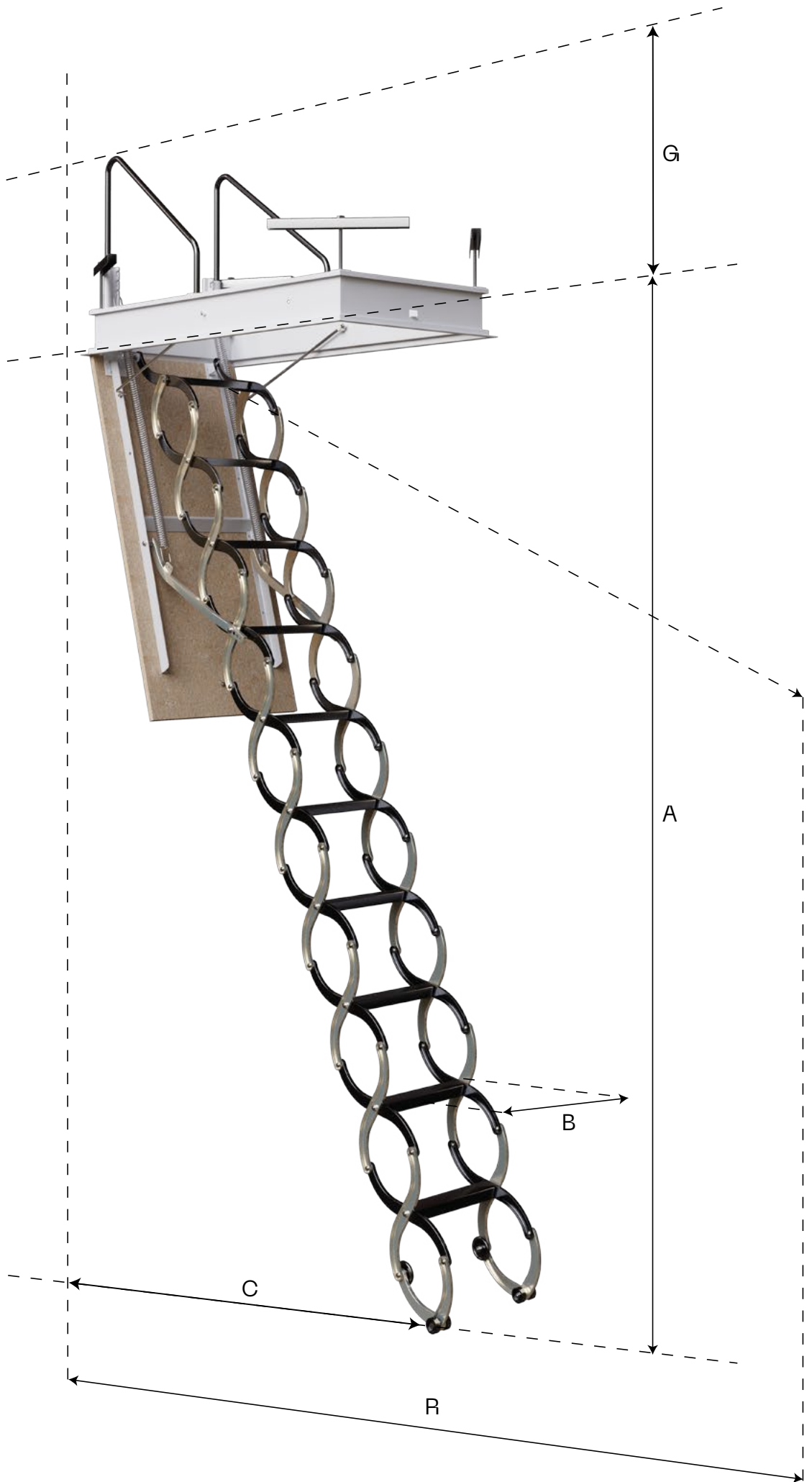

VERTICALE Zugtreppen

Treppe mit einfacher Spanplattenklappe zum Einbau
in die Wand



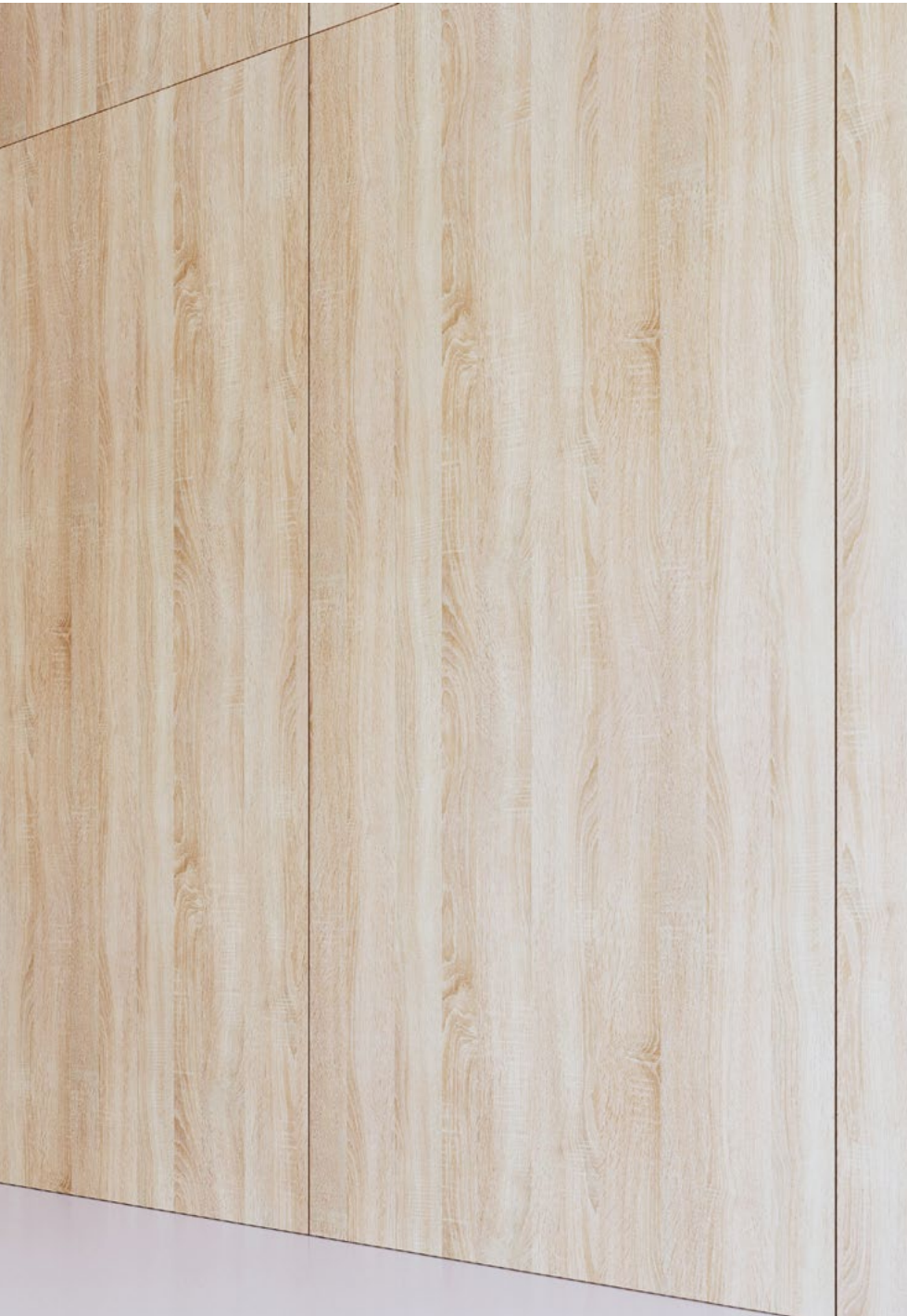

VERTICALE Zugtreppen

Alle Maße sind in mm angegeben.

Max. Wandstärke: **1000**.

Die Klappe ist nicht separat erhältlich.

In der Tabelle sind die Maße **C** und **R** bei unterschiedlicher Höhe **A** angegeben

Rohbauöffnung (d x s)	A	B
900 x 700	2200-3200	400
1000 x 700	2200-3200	400
1100 x 700	2200-3200	400
1200 x 700	2200-3200	400

A	C	R
3200	1700	2100
3100	1800	2000
3000	1400	1900
2900	1500	1850
2800	1600	1800
2700	1300	1750
2600	1400	1700
2500	1500	1650
2400	1100	1550
2300	1200	1500
2200	1300	1400

A – Höhe Fußboden bis Decke

B – Trittstufenbreite

C – Abstand von der Auflagestelle der ausgezogenen Treppe auf dem Fußboden bis zum Ende des Rahmens

F – Rahmenhöhe

G – Höhe des geschlossenen Systems

I – Breite des Sichtkragens am Rahmen

R – maximaler Abstand der Zugtreppe vom Rahmenende während des Ausziehens

s – Breite der Rohbauöffnung

d – Länge der Rohbauöffnung

$$D = d - 15$$

$$S = s - 20$$

$$F = 140$$

$$G = 400$$

$$I = 24$$

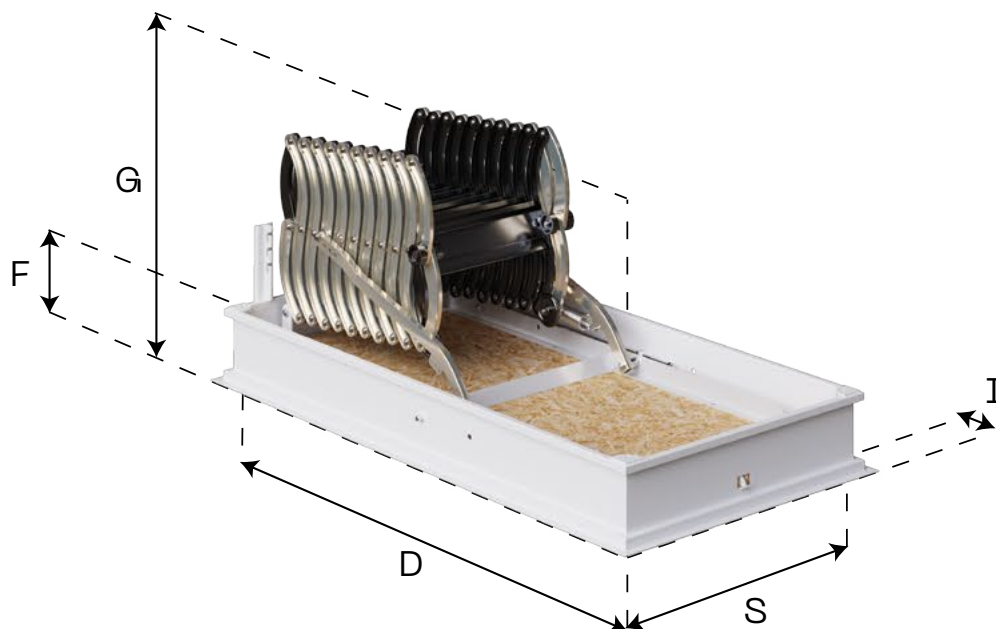

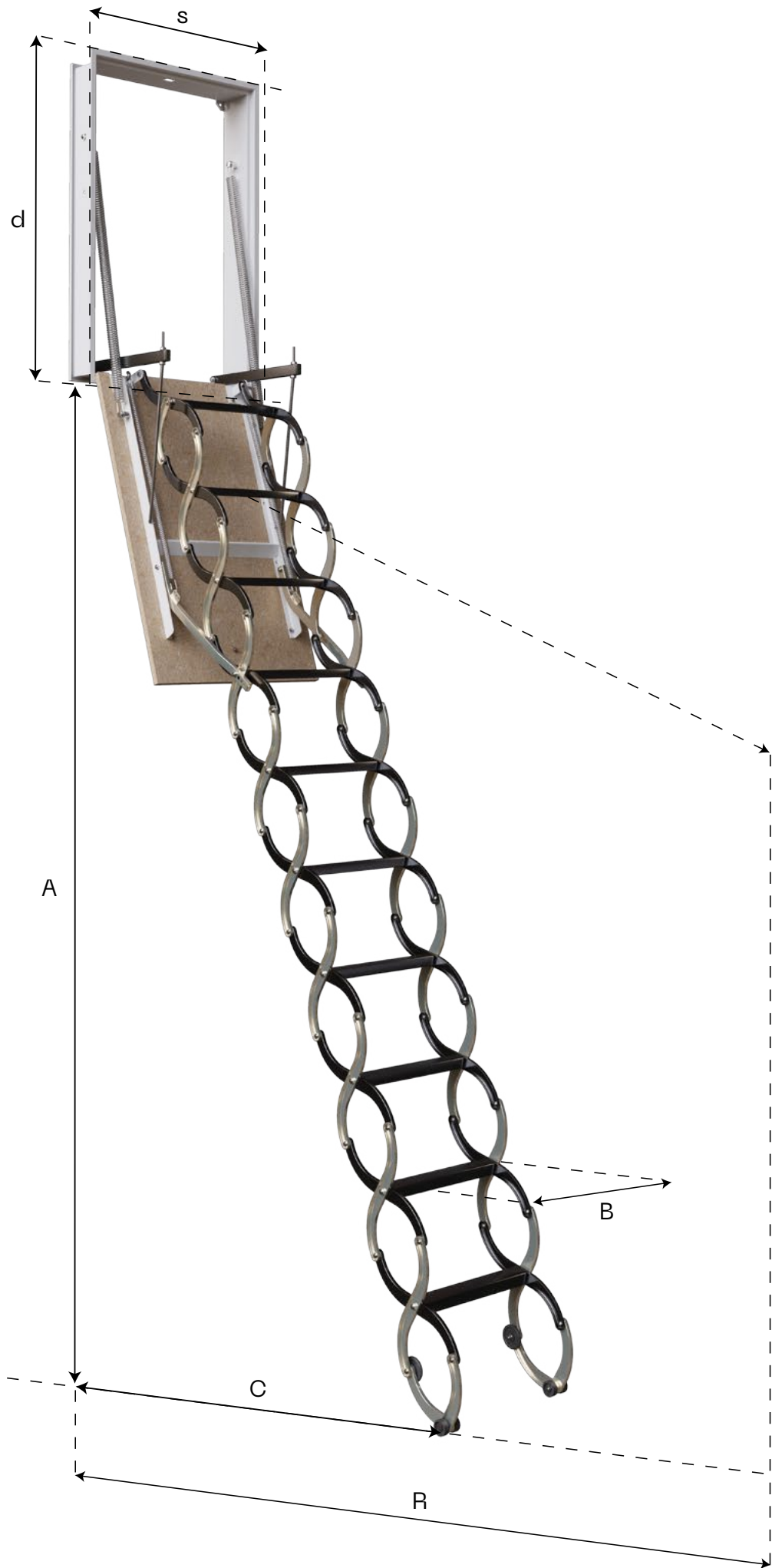

TECHNISCHE PARAMETER

- RAHMEN
ist aus gewalztem Profilblech geschweißt und mit Komaxit beschichtet (weiß).
- HAUPTTEIL DER TREPPE
 - KOMBO und LUSSO: Trittstufen – Walzprofil, geschweißt, mit S-förmigen Blechpressteilen und Komaxit-Beschichtung (schwarz); Verbindungen – S-förmige Blechpressteile, galvanisch verzinkt (gelb chromatiert).
 - ARISTO: Vierkantprofilrahmen mit Blechpressteilen und Komaxit-Beschichtung (weiß).
- KLAPPE
 - a) Einfache Klappe – rohe, 16 mm dicke Spanplatte ohne Oberflächenbehandlung.
 - b) Sandwich-Klappe – Der mit Dämmstoffen gefüllte Holzrahmen ist mit verzinktem Blech verkleidet, die Untersichtseite ist weiß lackiert und mit einer Schutzfolie versehen.
- BESCHLÄGE UND VERBINDUNGSELEMENTE
sind aus verzinktem, besonders festem Material gefertigt.
- SCHARNIERE
 - LUSSO – aus Edelstahl bei wärmegeämmten und feuerhemmenden Klappen.
 - ARISTO und KOMBO – an unterer Klappe aus Edelstahl, an oberer Klappe verzinkt.
- TRAGKRAFT
Die maximale Tragkraft beträgt 150 kg.
- DECKENSTÄRKE
Hat die Decke, in die die Treppe eingebaut werden soll, eine Stärke bis 230 mm, reicht die Länge der mitgelieferten Schrauben zur Befestigung aus. Für Deckenstärken von 230 mm oder mehr sind längere Schrauben erforderlich. Beachten Sie dies bei der Bestellung, wir liefern dann längere Schrauben.

MONTAGE AN DÜNNER DECKE



MONTAGE AN DICKER DECKE



FEUERHEMMENDE TREPPE: SCHNITT DURCH UNTERE KLAPPE

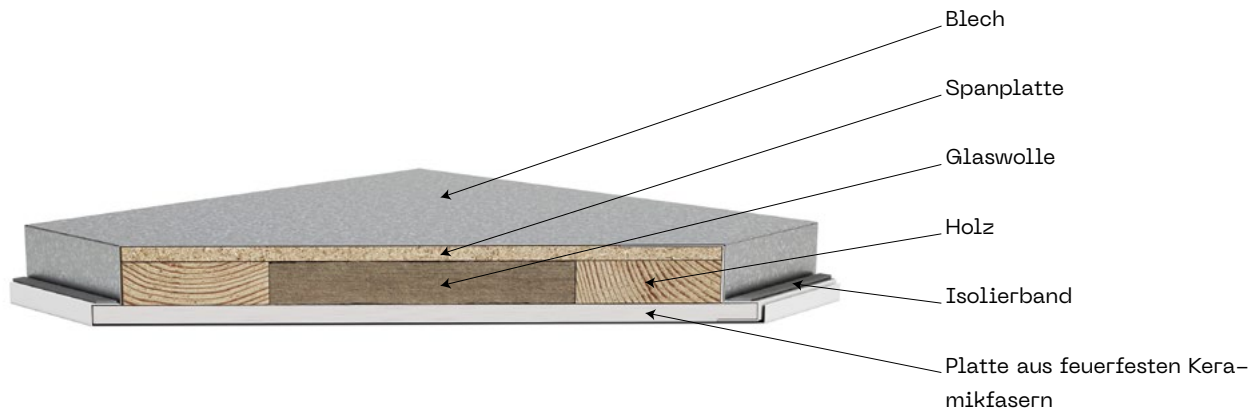

WÄRMEGEDÄMMTE TREPPE: SCHNITT DURCH UNTERE KLAPPE

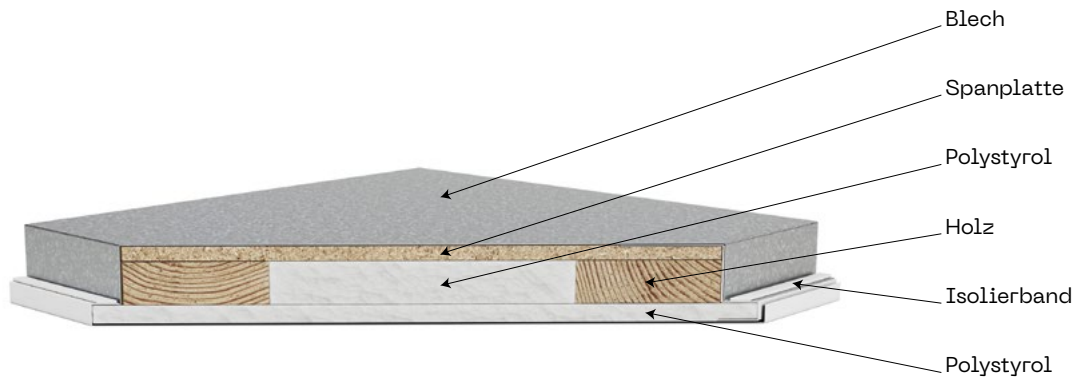

DARSTELLUNG DER PRAKTISCHEN NUTZUNG

ZUGTREPPE ARISTO

Ausziehen

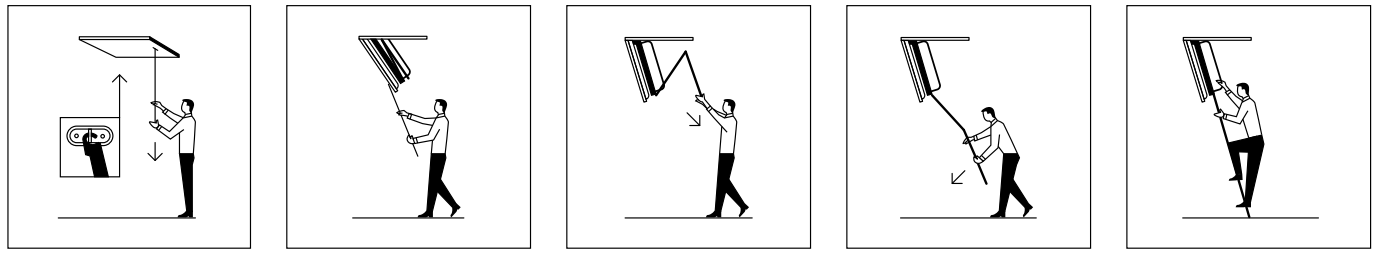

Schließen

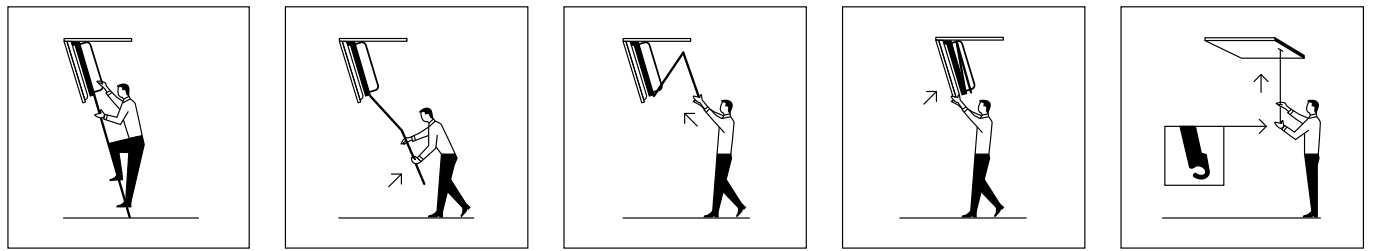

ZUGTREPPE KOMBO UND LUSSO

Ausziehen

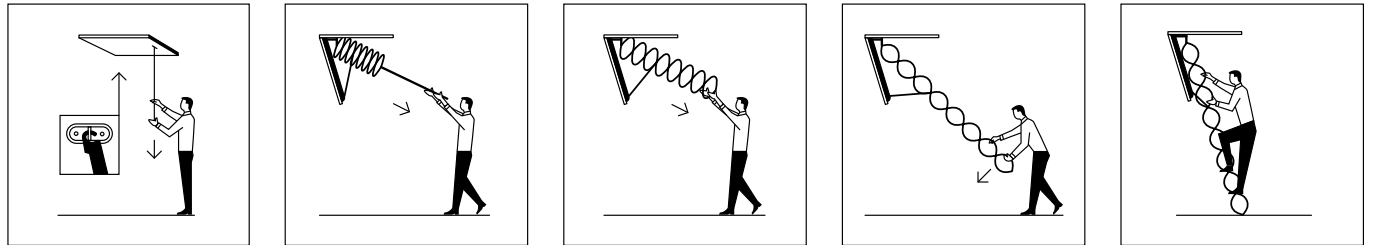

Schließen

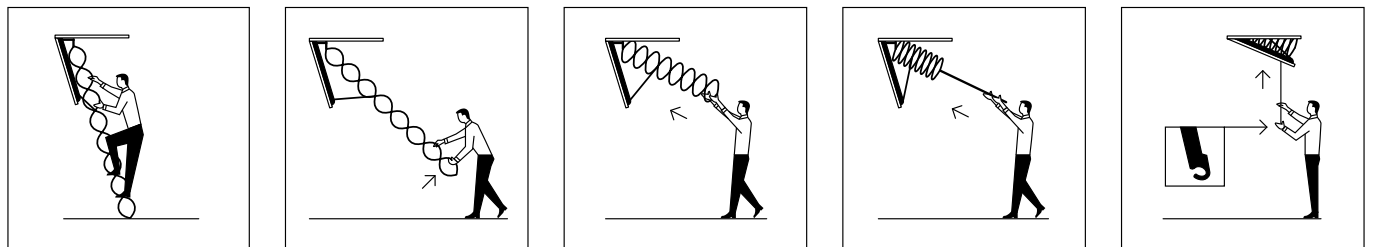

ZUBEHÖR

OBERER HANDLAUF

Kann an allen Zugtreppen des Typs LUSSO mit einer Rohbauöffnung ab 700 mm angebracht werden. Bei den Typen LUSSO ZP und LUSSO PP ist der Handlauf ab diesen Maßen automatisch im Lieferumfang enthalten und im Preis inbegriffen. Bei der Treppe ARISTO ist der Handlauf Bestandteil des Produkts.



OBERER SPANPLATTEN-AUFSATZ MIT WÄRMEGEDÄMMTER Klappe

Kann an allen LUSSO-Zugtreppen nachträglich angebracht werden. Das seitliche Aufklappen erleichtert die Handhabung der oberen Klappe. Die Scharniere sind mit einer Sicherheitsvorrichtung ausgestattet. Gemeinsame Verwendung des Handlaufs und des oberen Aufsatzes ist nicht möglich, der Handlauf ist höher.



Das Maß des Aufsatzes ist 23 cm breiter und 23 cm länger, da der Rahmen über die Träger reicht, die die Treppe in der baulichen Öffnung halten.

$V_n = 300 \text{ mm}$

$S_n = \text{Rahmenbreite} + 232 \text{ mm}$

$L_n = \text{Rahmenlänge} + 232 \text{ mm}$

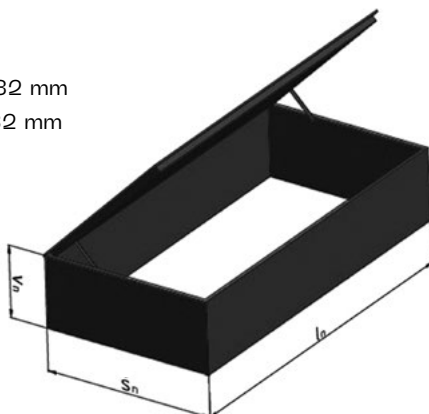

ZUGTREPPEN

ARISTO, KOMBO, LUSSO, VERTICALE

JAP

FIRMENSITZ UND SHOWROOM

JAP FUTURE s.r.o.
Nivky 67
750 02 Přerov III – Lověšice

+420 581 587 847
export@japcz.cz
www.japfuture.at

SHOWROOM PRAG

Českomoravská 183/27
(Sykora Home)
190 00 Praha 9 – Vysočany
+420 739 278 160
praha@japcz.cz